

Перв. примен.

Справ. №

Подпись и дата

Име. № дубл.

Взам. инв. №

Подпись и дата

Име. № подл.

ЛСБ.09.38.00.000 СБ

Изометрический вид

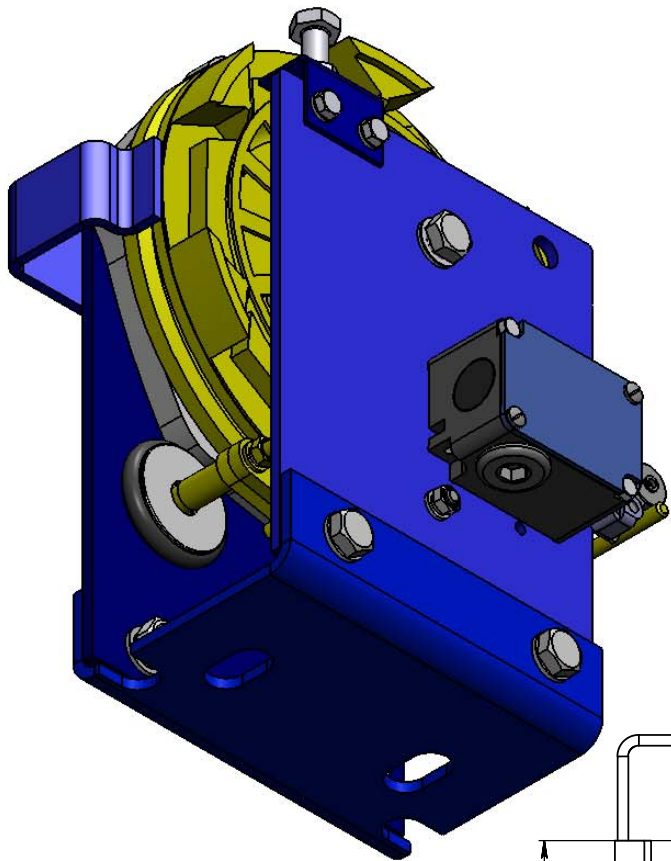
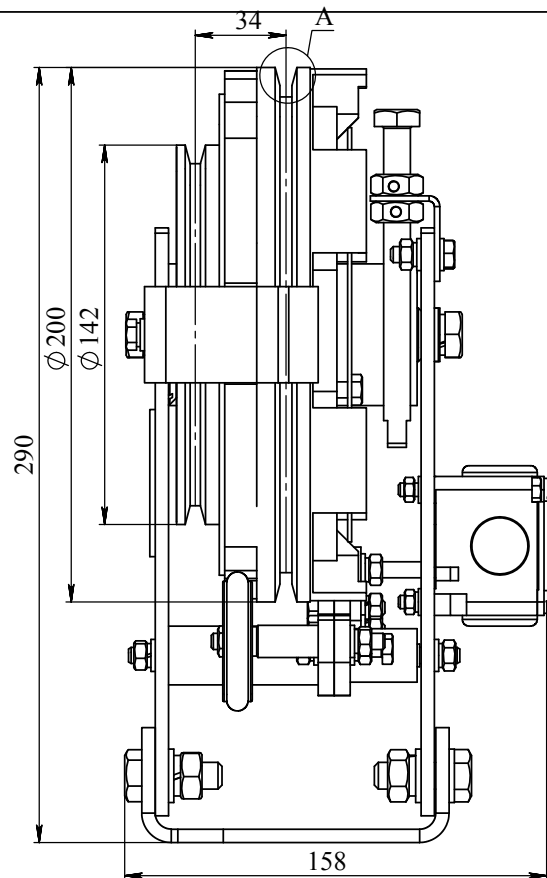
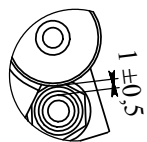
МЕСТНЫЙ В
МАСШТАБ 1 : 1

ВИД Б

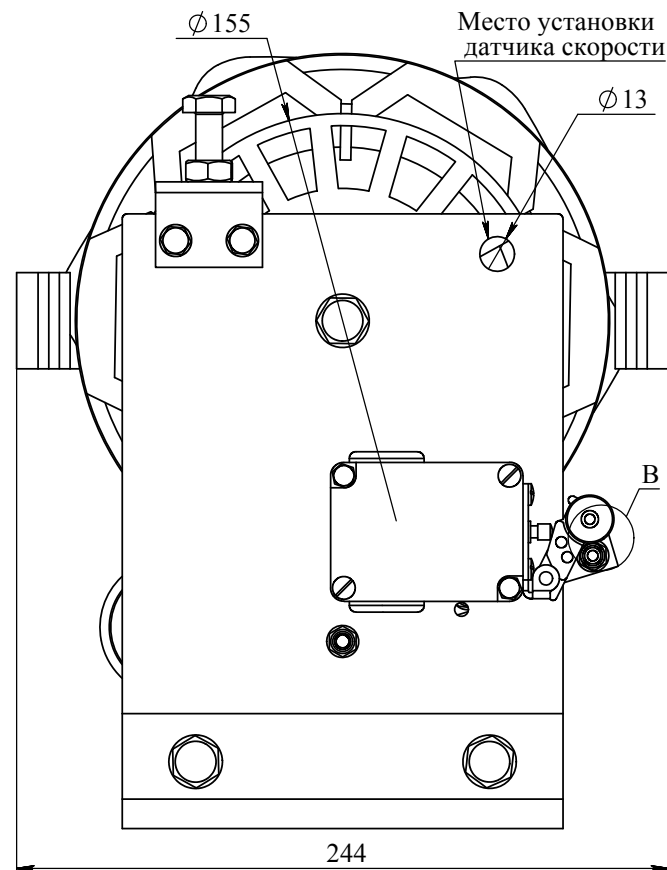
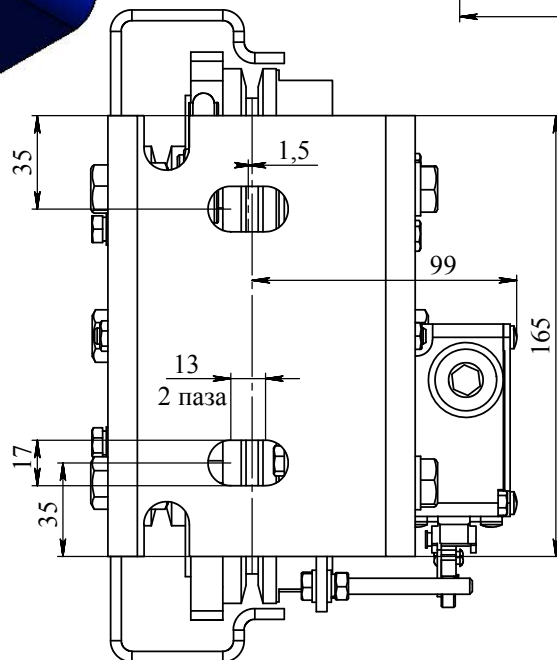
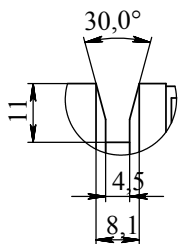
МЕСТНЫЙ А
МАСШТАБ 1 : 1

Б

Обозначение	Номинальная скорость, м/с	Диапазон скорости срабатывания, м/с	Диаметр каната, мм	Направление срабатывания
ОСК-0,25	0,25	0,3...0,38	6...6,5	двухсторонний
ОСК-0,5	0,5	0,6...0,75	6...6,5	двухсторонний
ОСК-0,63	0,63	0,77...0,95	6...6,5	двухсторонний
ОСК-0,71	0,71	0,85...1,07	6...6,5	двухсторонний
ОСК-1	1	1,2...1,45	6...6,5	двухсторонний
ОСК-1,4	1,4	1,7...1,96	6...6,5	двухсторонний
ОСК-1,6	1,6	1,9...2,24	6...6,5	двухсторонний
ОСК-2	2	2,3...2,62	6...6,5	двухсторонний

ЛСБ.09.38.00.000 СБ

Изм.	Лист	№ докум.	Подп.	Дата
				01.02.2013
Разраб.				
Пров.				
Т. контр.				
Н. контр.				
Утв.				

Ограничитель
скорости
сборочный чертеж

Лит.	Масса	Масштаб
	11 кг	1:2
Лист 1	Листов 1	

SELCO

Формат А3